

ПРОМЫШЛЕННЫЕ КРАНЫ

КРАНЫ ДЛЯ АТОМНЫХ ЭЛЕКТРОСТАНЦИЙ

ПОРТОВЫЕ КРАНЫ

ПОГРУЗЧИКИ ТЯЖЕЛОГО РЕЖИМА ИСПОЛЬЗОВАНИЯ

ТЕХНИЧЕСКОЕ ОБСЛУЖИВАНИЕ КРАНОВ

ТЕХНИЧЕСКОЕ ОБСЛУЖИВАНИЕ

СТАНОЧНОГО ОБОРУДОВАНИЯ

ЦЕХОВЫЕ КРАНОВЫЕ СИСТЕМЫ

KONECRANES[®]
Lifting Businesses™

**ЛЕГКИЕ КРАНЫ И ТЕЛЬФЕРЫ
НЕЗАМЕНИМОЕ ОБОРУДОВАНИЕ
ВАШЕГО ЦЕХА**





ИННОВАЦИОННЫЕ ТЕХНИЧЕСКИЕ РЕШЕНИЯ ДЛЯ ПОВЫШЕНИЯ БЕЗОПАСНОСТИ И ЭРГОНОМИЧНОСТИ

Компания Konecranes известна как производитель грузоподъемной техники, создаваемой с применением самых современных технологий. Наше оборудование работает на промышленных предприятиях разных профилей в разных условиях эксплуатации. Мы предлагаем широкую линейку цехового грузоподъемного оборудования – от цепных тельферов до ручных талей грузоподъемностью 20 тонн.

Наше цеховое оборудование отличается эксплуатационной гибкостью и может адаптироваться к меняющимся условиям производства. Konecranes проектирует грузоподъемное оборудование с учетом индивидуальных параметров заказчиков, которое отвечает самым жестким требованиям.

При проектировании цехового оборудования наивысший приоритет мы присваиваем безопасности. Операторы могут не сомневаться

в надежности техники под брендом Konecranes. Большинство моделей нашего оборудования может изготавливаться в специальном исполнении для эксплуатации в опасных средах.

Konecranes является крупнейшей международной сервисной организацией. Выполняя техническое обслуживание грузоподъемной техники, мы стремимся добиться максимальной эксплуатационной эффективности оборудования на протяжении всего срока его службы. Заказчики могут доверять нашему богатому опыту и глубоким знаниям производственной специфики.

Наше цеховое грузоподъемное оборудование – это инновационный дизайн и эргономичность, гарантия безопасности и высокой производительности, а также возможность перемещать грузы любых типов.



Представленные цифры основаны на данных Международной Организации Труда.

Несчастные случаи на рабочем месте – это огромное финансовое бремя для работодателей и серьезная угроза здоровью работников. Проектируя грузоподъемное оборудование, мы, в первую очередь, думаем о его безопасности и удобстве использования, и, тем самым, вносим свой вклад в предотвращение несчастных случаев на производстве и профессиональных заболеваний.

НАДЕЖНОЕ ГРУЗОПОДЪЕМНОЕ ОБОРУДОВАНИЕ ДЛЯ РАЗНЫХ ЭТАПОВ ВАШЕГО ПРОИЗВОДСТВА



1. Электрические цепные тельферы CLX и SLX



2. Краны с алюминиевым профилем XA



3. Пневматические канатные балансиры ATB AirBalancer



4. Краны со стальным профилем XH





5. Консольно-поворотные краны

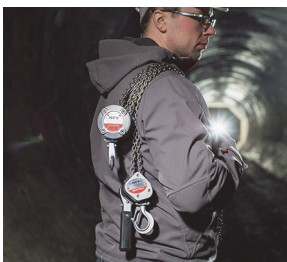

6. Ручные тали



7. Сервис



Наши цепные тельферы CLX и SLX спроектированы для продолжительного срока службы на промышленных предприятиях разных профилей. Модульная конструкция, компактность и другие параметры обеспечивают высокую эксплуатационную гибкость.



Электрический цепной тельфер CLX

ГРУЗОПОДЪЕМНОСТЬ ДО 5000 КГ

- ПВ 50% (режим использования до 3м) при 300 пусках в час
- Контроль температуры и вентилятор включены в стандартную комплектацию
- Стандартный диапазон рабочих температур от -20 °С до +40 °С
- Снижение износа цепи с новой запатентованной звездочкой **i**
- Тормоз и предохранительная фрикционная муфта **i** исключают падение груза
- Встроенные концевые выключатели верхнего и нижнего положения

ПРОСТОТА ТЕХНИЧЕСКОГО ОБСЛУЖИВАНИЯ – МИНИМАЛЬНОЕ ВРЕМЯ ПРОСТОЯ ПРОИЗВОДСТВЕННОГО ПРОЦЕССА

- Простота замены компонентов
- Высокий уровень безопасности: концевой выключатель подъема, надежный тормоз, предохранительный замок крюка **i**
- Не требующий обслуживания редуктор **i**
- Для обслуживания тельфера специальные инструменты не требуются
- Саморегулирующийся электромагнитный дисковый тормоз **i** спроектирован на весь срок службы тельфера
- Класс защиты IP55 гарантирует, что тельфер застрахован от проникновения загрязнений и влаги



reddot design award
product design 2013

В 2013 году цепной тельфер CLX завоевал награду “Red Dot Award”. Это одна из наиболее авторитетных и значимых в мире наград в области промышленного дизайна, присуждаемая немецким институтом Design Zentrum Nordrhein-Westfalen (Центр дизайна земли Северный Рейн – Вестфалия).



Имеются электрические цепные тельферы взрывобезопасного исполнения.

Электрический цепной тельфер SLX

ОБОРУДОВАНИЕ, УДОВЛЕТВОРЯЮЩЕЕ ВЫСОКИМ ТРЕБОВАНИЯМ

- Все параметры CLX плюс дополнительные функции
- Бесступенчатое регулирование скорости подъема
- Более короткие рабочие циклы с расширенным диапазоном скоростей (ESR) **i**
- Идеальный выбор для работы на сборочных линиях и перемещения хрупких грузов

БЕЗОПАСНОСТЬ И ПРОИЗВОДИТЕЛЬНОСТЬ С ПРИМЕНЕНИЕМ СОВРЕМЕННЫХ ТЕХНОЛОГИЙ

- Электронный ограничитель грузоподъемности **i** и контроль ослабления цепи **i**
- Программируемые концевые выключатели **i**
- Увеличенные скорости подъема и опускания при частичных нагрузках с функцией XSR
- Уменьшение ударной нагрузки при пуске
- Мониторинг ограничителя нагрузки (муфты) и тормоза **i** с применением датчиков импульсов

ОСНОВНЫЕ ОПЦИИ ДЛЯ ТЕЛЬФЕРОВ CLX И SLX

- Напряжение от 208 до 575 В при частоте 50 и 60 Гц
- Крюк с предохранительной защелкой
- Крюк и крюковая подвеска из нержавеющей стали
- Ручной растормаживатель тормоза
- Тележка низкопотолочного исполнения
- Поворотная тележка
- Рабочая температура до +50 °C

CLX И SLX

	02 CLX	05 CLX & SLX	10 CLX & SLX	16 CLX	25 CLX
Мин. скорость ¹ (м/мин)	2	1.3/0.32	0.7/0.16	0.7	0.7
Макс. Скорость (м/мин)	20	20	20	16	20
ESR ² (м/мин)	Ожидается	32	32	Ожидается	Ожидается
Размер C ³ (мм)	373/-	420/-	544/647	544/693	610/760



¹ CLX/SLX ² CLX, частота 50 Гц ³ ESR = Расширенный диапазон скоростей для SLX ⁴ 1 ветвь/2 ветви с крюковой подвеской (8 м/м)

Канатный балансир АТВ AirBalancer применяет пневматическую энергию для быстрого, плавного и бесшумного перемещения грузов. Данное экологически дружелюбное оборудование может использоваться с кранами ХА.



Кран ХА с алюминиевым профилем

ПРОЧНОСТЬ КОНСТРУКЦИИ И МАЛЫЙ ВЕС

- Профили с болтовыми соединениями – простота модификации
- Грузоподъемность до 2 000 кг
- Анодированное покрытие – оптимальное решение для работы в чистых производственных условиях
- Малый общий вес, приблизительно на 50% ниже по сравнению с традиционными стальными профилями
- Высокоточное изготовление профилей гарантирует плавное перемещение на участках стыков

БЕЗОПАСНОЕ И ЭРГОНОМИЧНОЕ ПЕРЕМЕЩЕНИЕ ГРУЗОВ

- Высокая прочность конструкции
- Малый вес и низкое сопротивление качению
- Короткий срок монтажа, минимальная потребность в техническом обслуживании
- Защита от коррозии на весь срок службы
- Простота утилизации

ОСНОВНЫЕ ОПЦИИ

- Моторизованный привод моста и/или тележки со встроенным частотным регулированием
- Различные конфигурации крановой системы:
 - ручное перемещение или моторизованный привод
 - низкопотолочное исполнение
 - шарнирная (гибкая) или жесткая конструкция
- Широкий ряд грузозахватных приспособлений, различные варианты подачи мощности
- Самостоятельная опорная конструкция
- Различные размеры профилей

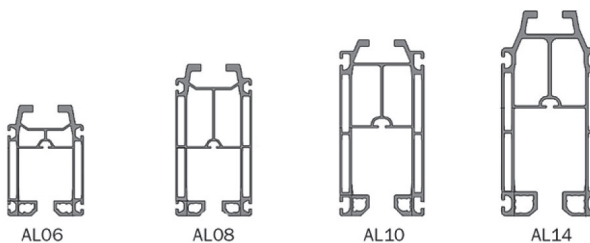
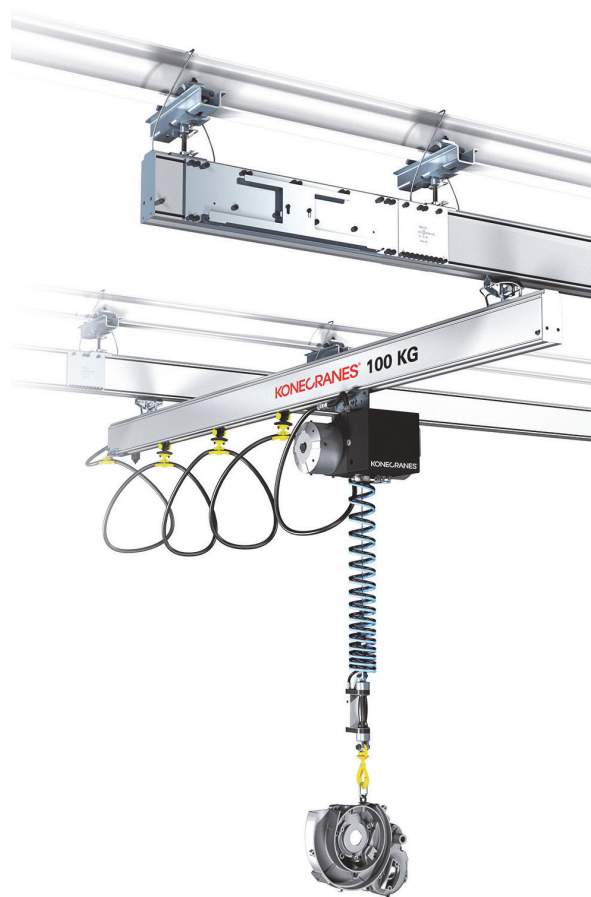

РАЗМЕРЫ ПРОФИЛЕЙ

ПРОФИЛЬ	AL06	AL08	AL10	AL14
Грузоподъемность (кг)	500	500	2000	2000
Нагрузка (кг/м)	6.5	8.6	10.9	14.6
Момент инерции (см ⁴)	501	1253	1957	3402





Краны XA и пневматические канатные балансиры ATB AirBalancer также предлагаются во взрывобезопасном исполнении

Пневматический канатный балансир ATB AirBalancer

БЫСТРОТА И УДОБСТВО ПЕРЕМЕЩЕНИЯ ГРУЗОВ

- Грузоподъемность до 350 кг, компенсация нагрузки
- Регулируемые скорости до 1.5 м/с, более короткие рабочие циклы
- Быстрое перемещение в трехмерном пространстве без использования кнопок или джойстиков
- Возможность постоянной работы с номинальным грузом
- Различные варианты комплектации для индивидуальных производственных задач

ГРУЗЫ КАЖУТСЯ НЕВЕСОМЫМИ

- Операции захвата, подъема, перемещения и позиционирования груза вручную
- Повышенный уровень безопасности с центробежным тормозом и износостойким устройством защиты от перегрузки
- Благоприятная рабочая среда: чистота и отсутствие шума
- Точность маневрирования с различными вариантами систем управления и дополнительных функций

ОСНОВНЫЕ ОПЦИИ

- Система предотвращения резкого опускания груза в результате проскальзывания каната
- Функция Baseload **i** для удержания давления воздуха на безопасном уровне
- Ограничитель нагрузки **i**
- Пропорциональное управление (клапан) или ручное управление **i**
- Возможность управления без кнопок для грузов известной массы **i**
- Балансирное управление с автоматическим определением нагрузки **i**
- Блокировка **i** предотвращающая открепление поднятого груза

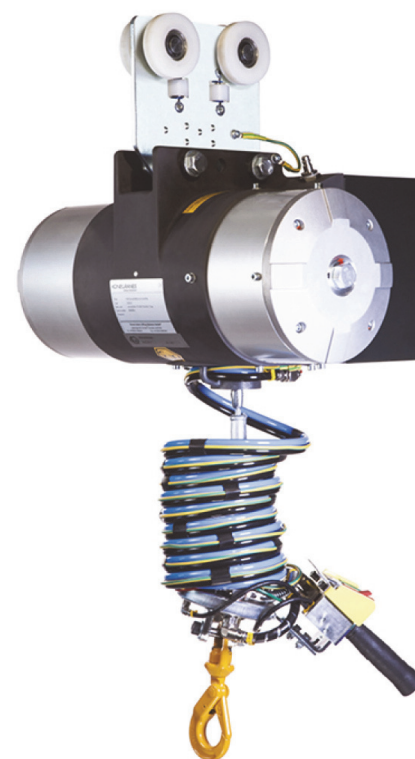

ATB	ATB 70-2000B	ATB 120-2000B	ATB 120-3000B	ATB 160-2000B	ATB 225-1800B	ATB 350-1200B	ATB 350-2000B
Шаг (мм)	2000	2000	3000	2000	1800	1200	2000
Вес (кг)	27	35	40	40	42	40	45
Грузоподъемность (кг) при давлении 7 бар	70	120	120	160	225	350	350

* Максимальная грузоподъемность при давлении на поршень балансира 7 бар; рекомендуемая рабочая нагрузка – не выше 75% от номинальной грузоподъемности.

Наши консольно-поворотные краны и краны XM – это простое и надежное оборудование для перемещения легких грузов, которое находит самое широкое применение. Конфигурация кранов XM самая разнообразная, что позволяет легко адаптировать данное оборудование к различным производственным условиям.



Кран XM со стальным профилем

ОБОРУДОВАНИЕ ДЛЯ ИНТЕНСИВНОГО ИСПОЛЬЗОВАНИЯ С НОМИНАЛЬНЫМ ГРУЗОМ

- Модульная конструкция с болтовыми соединениями профилей (сварка не требуется) позволяет быстро выполнять монтаж, установку дополнительных элементов или модификацию
- С большими расстояниями между подвесками крепления требуется минимальное количество опорных стальных конструкций, что снижает общие затраты
- Грузоподъемность до 2 000 кг
- Готовое к подключению электрическое оборудование

ПРОЧНОЕ ДОЛГОВЕЧНОЕ ОБОРУДОВАНИЕ

- Широкие пролеты позволяют оптимизировать рабочее пространство под краном, что способствует повышению производительности
- Точно рассчитанный полый профиль дает плавное передвижение
- Защита от пыли и загрязнений способствует увеличению срока службы оборудования и снижению затрат на его техническое обслуживание
- Обработанные колеса и высококачественные подшипники обеспечивают бесшумный ход

ОСНОВНЫЕ ОПЦИИ

- Различные размеры профилей
- Различные конфигурации крановой системы:
 - ручное перемещение или моторизованный привод
 - низкопотолочное исполнение
 - шарнирная (гибкая) или жесткая конструкция
- Люк для технического обслуживания
- Устройства защиты, соответствующие условиям эксплуатации
- Различные варианты креплений подвесных держателей и подвода питания
- Самостоятельная опорная конструкция
- Монорельсы с ручными или электрическими стрелками и поворотными платформами

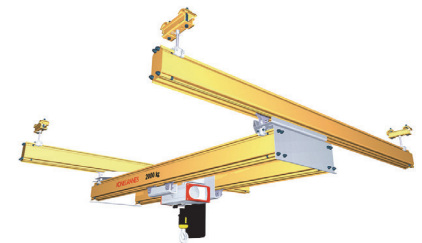
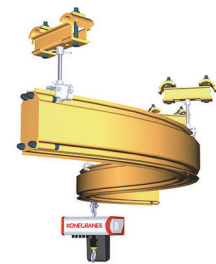



Краны XM и консольно-поворотные краны также имеются во взрывобезопасном исполнении



Консольно-поворотный кран

АДАПТАЦИЯ К УСЛОВИЯМ ВАШЕГО ПРОИЗВОДСТВА

- Стандартная грузоподъемность до 2 000 кг
- Поворот консоли на 270° с установкой на колонне и на 180° с установкой на стене
- Простота монтажа и возможность без затруднений переместить кран на другой участок работы

ПОВЫШЕННЫЙ УРОВЕНЬ БЕЗОПАСНОСТИ

- Регулируемый узел крепления консоли обеспечивает точность регулировки консольной балки по горизонтали, что сводит к минимуму возможность случайных движений балки и тележки
- Главный выключатель в стандартной комплектации крана
- Ряд опций для повышения уровня безопасности и удобства использования:
 - регулируемый пошаговый поворот консоли, шаг 10°
 - блокировка стрелы в 3 положениях (-90°, 0°, +90°)
 - различные варианты крепления крана к основанию

ОСНОВНЫЕ ОПЦИИ

- Профильная балка XM
 - точно рассчитанный и имеющий малый вес профиль обеспечивает плавную и бесшумную работу
 - благодаря малому весу, снижены нагрузки на конструкции
 - оптимальный рабочий вылет крюка
 - плоский питающий кабель под профилем
- Профильная балка IPE
 - Прочная и долговечная конструкция, шлейфовая система в оцинкованном незамкнутом профиле
 - возможность низкопотолочного исполнения

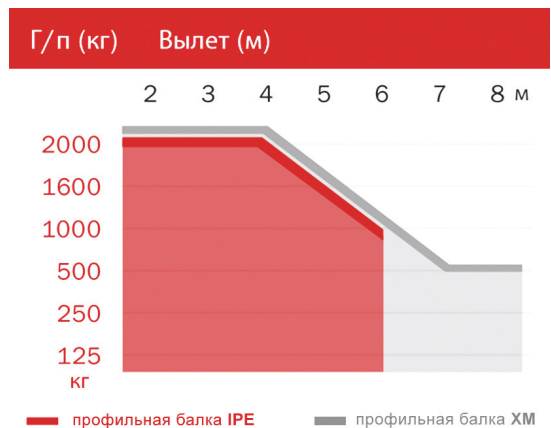

Ручное грузоподъемное оборудование производства Konecranes – это экономичное решение и идеальный выбор для работы на объектах, где нецелесообразно или невозможно обеспечить электричество. Мы предлагаем широкий ряд моделей ручного оборудования.



Ручная цепная таль KM2



Ручная цепная таль KMP



Ручное грузоподъемное оборудование

РУЧНЫЕ ТАЛИ – ДОЛГОВЕЧНОСТЬ И ФУНКЦИОНАЛЬНОСТЬ

- Оцинкованная грузовая стальная цепь
- В качестве опции – цепи, крюк и коллектор цепи из нержавеющей стали
- Прочная конструкция, стальной корпус редуктора и стальной кожух приводной звездочки
- Тормоз полностью закрытого типа защищен от проникновения пыли
- Тормоз типа Weston с двумя фрикционными дисками (четыре поверхности торможения)

Ручная цепная таль KM2

- Механически обработанные звездочка и шестерни гарантируют плавный подъем
- Прочная конструкция, стальной корпус редуктора и стальной кожух приводной звездочки

Ручная цепная таль KMP

- Ограничитель крутящего момента в качестве защиты от перегрузки
- Один дополнительный подшипник звездочки

Рычажная таль KL

- Идеально подходит для сервисных работ, использования на строительных объектах
- Поворот рукоятки на 360°, резиновый наконечник на рукоятке
- Освобождение и опускание порожнего крюка

Рычажная таль тяжелого режима использования KLP

- Компактная конструкция и малый вес
- Поворот рукоятки на 360°
- Цепь открыта, что обеспечивает простоту ее осмотра и очистки
- Плавный свободный ход для простоты регулировки цепи
- Механически обработанная звездочка гарантирует эффективность операций
- Высокопрочная грузовая стальная цепь
- Продукция только для американского рынка

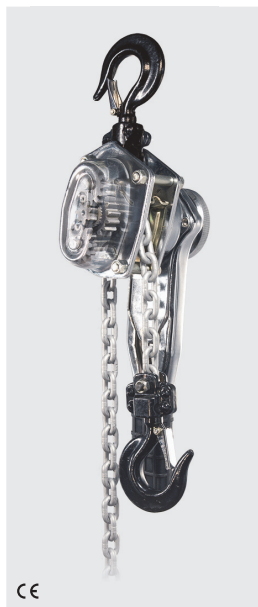

Рычажная таль KL

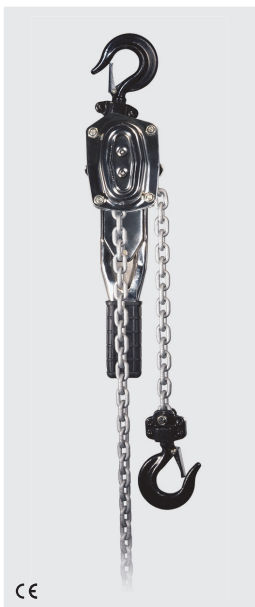

Рычажная таль тяжелого режима использования KLP



Ручные тележки KPT и KPTC

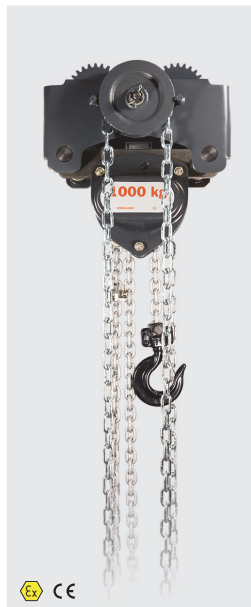

Тележка низкопотолочного исполнения

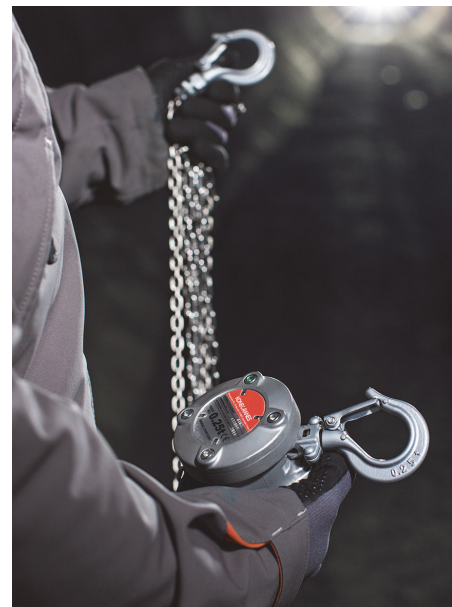

РУЧНЫЕ ТЕЛЕЖКИ ДЛЯ ЖЕСТКИХ УСЛОВИЙ ЭКСПЛУАТАЦИИ

- Корпус тележки из высокопрочной стали
- Спроектированы для ручных и электрических тельферов
- Возможна регулировка по ширине балки

Ручные тележки KPT и KPTC

- Простота регулировки по ширине балки до 310 мм
- Устройства, предотвращающие падение, и резиновые буферы включены в стандартную комплектацию
- Подшипники колес имеют уплотнение и не требуют технического обслуживания

Тележка низкопотолочного исполнения

- Тележка с ручным цепным приводом
- Регулируется по ширине балки до 305 мм
- Оптимальная габаритная высота
- Толкаемая тележка предлагается в качестве опции

Шарнирная моторизованная тележка PRC

- Пролет до 12 метров
- Спроектирована для балок шарнирной (гибкой) конструкции с электрическим приводом

ГРУЗОПОДЪЕМНОСТИ

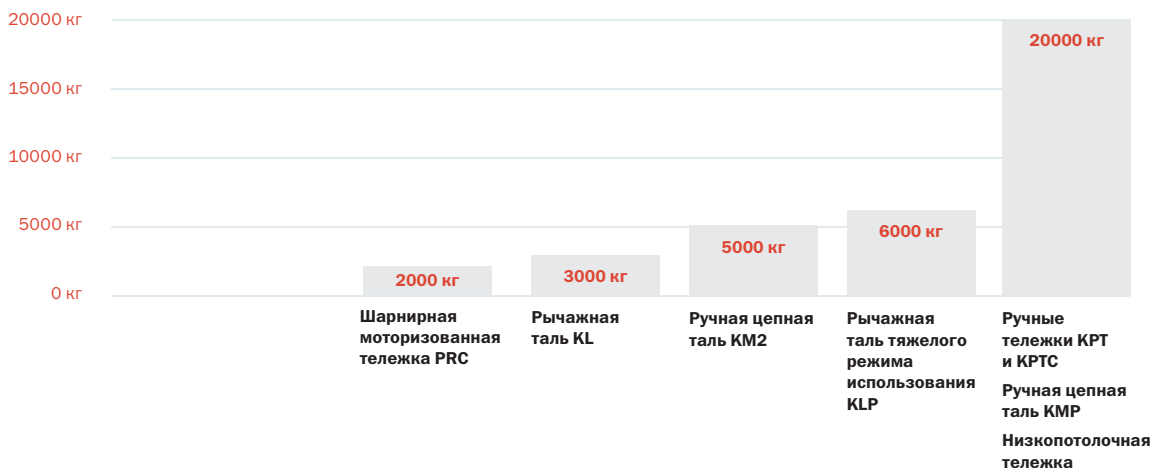



СЕРВИСНЫЕ ПРОГРАММЫ С УЧЕТОМ ВАШИХ ПОТРЕБНОСТЕЙ

ПОВЫШЕНИЕ БЕЗОПАСНОСТИ И ПРОИЗВОДИТЕЛЬНОСТИ

Основные цели наших предложений сервиса – обеспечить безопасность персонала и высокую производительность грузоподъемной техники на предприятиях наших заказчиков. Мы разрабатываем сервисные программы, направленные на снижение эксплуатационных затрат, повышение безопасности, надежности и производительности оборудования.

ШИРОКАЯ СЕТЬ СЕРВИСНЫХ ЦЕНТРОВ

Konecranes является крупнейшей сервисной организацией, обслуживающей грузоподъемную технику. У нас более 600 сервисных центров почти в 50 странах мира. Наши высококвалифицированные специалисты обеспечивают сервис самого высокого качества. Имея богатую практику и опыт обслуживания грузоподъемного оборудования, который составляет более 60 лет, мы продолжаем развивать наши услуги и применяем в своей работе самые современные технологии.

ГЛОБАЛЬНОЕ ПРИСУТВИЕ И ЛОКАЛЬНАЯ ТЕХНИЧЕСКАЯ ПОДДЕРЖКА

Мы оказываем нашим заказчикам всестороннюю техническую поддержку. Konecranes предоставляет услуги сервиса 30 000 компаний в разных странах мира. У нас на обслуживании по контрактам находится более 430 000 единиц грузоподъемной техники.



Данная документация предоставляется исключительно в информационных целях. Компания Konecranes оставляет за собой право в любое время, без предварительного оповещения, вносить изменения в конструкцию и/или спецификации описываемой продукции или снять описываемую продукцию с производства. Формулировки настоящей документации не могут истолковываться как гарантии со стороны Konecranes, выраженные или подразумеваемые, включая, но не ограничиваясь перечисленным, любые гарантии в отношении товарного качества или пригодности продукции для какой-либо цели.



ПРОМЫШЛЕН-
НЫЕ КРАНЫ



КРАНЫ ДЛЯ
АТОМНЫХ
ЭЛЕКТРО-
СТАНЦИЙ



ПОРТОВЫЕ
КРАНЫ



ПОГРУЗЧИКИ
ТЯЖЕЛОГО
РЕЖИМА
ИСПОЛЬЗО-
ВАНИЯ



ТЕХНИЧЕСКОЕ
ОБСЛУЖИВАНИЕ
ГРУЗО -
ПОДЪЕМНОГО
ОБОРУДОВАНИЯ



ТЕХНИЧЕСКОЕ
ОБСЛУЖИВАНИЕ
СТАНОЧНОГО
ОБОРУДОВАНИЯ



Konecranes, группа компаний с торговой маркой Lifting Businesses™, является одним из ведущих в мире поставщиков грузоподъемного оборудования и сервисных услуг. Заказчики Konecranes – промышленные предприятия разных профилей, судостроительные верфи, порты и терминалы. Конструкторские разработки компании направлены на повышение производительности и эффективности операций по перемещению грузов. Konecranes обслуживает грузоподъемную технику разных производителей. В 2015 году объем продаж группы составил 2,126 млн. евро. Группа насчитывает 11 900 сотрудников, имеет 600 подразделений в 48 странах мира. Konecranes является котируемой компанией на бирже Nasdaq Helsinki (символ: KCR1V)

© 2016 Konecranes Plc. Все права защищены. 'Konecranes', 'Lifting Businesses' и являются зарегистрированными и торговыми марками или торговыми марками Konecranes Plc.

